



COMPANY PROFILE *& PRODUCTOVERZICHT*

Trioliet. Ontwikkelt voor ú.

**“Voor elke
veehouder
heeft Trioliet
een passende
oplossing”**

 *Walter Truitman | Melkveehouder*



DE GROOTSTE KEUZE AAN VOERMENGWAGENS

Als specialist in premium voertehniek biedt Trioliet het meest uitgebreide assortiment voermengwagens, voerrobots, zelfrijdende voermengwagens en stationaire mengers. Voor elke veehouder, voor elke bedrijfssituatie, waar ook ter wereld hebben wij een passende oplossing.

- Pag. 4** Verstand van voeren
- Pag. 10** Kwaliteit en innovatie
- Pag. 18** Maatschappelijk verantwoord ondernemen
- Pag. 24** Unieke kenmerken Trioliet voermengwagens
- Pag. 26** Productoverzicht
- Pag. 42** Service en onderhoud
- Pag. 44** Over Trioliet
- Pag. 46** Trioliet verkooporganisatie en contactgegevens



Uw koeien dienen elke dag een uitgebalanceerd rantsoen te krijgen om gezond te blijven en optimaal te kunnen presteren. Het is dus belangrijk om te focussen op een goede mengkwaliteit en goed voermanagement. Maar dat kost tijd.

Nauwkeurig voeren is namelijk een belangrijke maar ook een tijdrovende taak op het boerenbedrijf. Trioliet helpt u daarbij. Onze voersystemen zijn zo gemaakt dat u zonder extra inspanning het beste maal voor uw koeien bereidt. Weet u nog niet welk systeem het beste bij u past? We begeleiden u in de keuze voor een voersysteem en kijken daarbij goed naar uw persoonlijke situatie. Met meer dan 65 jaar ervaring weten we wat goed voor u en uw dieren is en durven we wel te zeggen dat we verstand hebben van voeren.



VERSTAND VAN VOEREN





- *Koeien dienen elke dag een uitgebalanceerd rantsoen te krijgen*





VOORKOM **VOERSELECTIE**

Een bekend verschijnsel op veel melkveebedrijven is dat de koeien met hun neus door het rantsoen draaien en op die manier het lekkerste voer eruit proberen te halen. Een vervelende eigenschap. Als melkveehouder steek je namelijk veel tijd in het bepalen van het beste rantsoen, maar op deze manier blijven de belangrijkste componenten aan het voerhek liggen. Met alle gevolgen van dien; een lagere voerefficiëntie, pensverzuring en

gezondheidsproblemen. Maar hoe voorkom je dat de koeien selecteren bij het voerhek? Het antwoord is simpel: door optimaal te mengen.

Melkveehouder Bert Versteeg runt samen met zijn vrouw Anja en zoon Robert hun bedrijf met 120 melkkoeien en 60 stuks jongvee. Vorig jaar werd Versteeg er door zijn voeradviseur op gewezen dat de voerselectie aan het hek nog verder teruggebracht kon worden, ondanks dat de opbrengst

DE JUISTE LAADVOLGORDE IS BELANGRIJK

Bert Versteeg | Melkveehouder

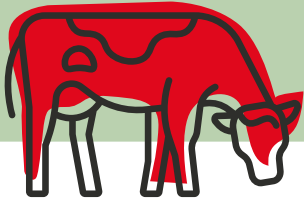

120 melkkoeien

prima in orde was met gemiddeld 27 kg melk per koe per dag. Het was het begin van een leerzame periode met uiteindelijk nieuwe inzichten en nieuwe gewoonten. Bert Versteeg: “Het voer leek in mijn ogen goed gemengd, maar de adviseur was nog niet tevreden. De koeien konden kennelijk nog te veel selecteren.”

Voor een homogene menging van het voer is o.a. de laadvolgorde gewijzigd. In plaats van eerst het krachtvoer te laden, vult Bert Versteeg de mengwagen nu eerst met gras. Versteeg: “Ik laad eerst kuilgras en vervolgens een deel van de mais. Dat laat ik een kwartiertje mengen en daarna doe ik er water en krachtvoer bij.” Door eerst het structuurrijke gras in de mengkuip te laden met een klein beetje mais kunnen de twee vijzels het compacte voer beter verwerken en kunnen de vijzelmessen beter hun werk doen. Pas als het gras goed los gesneden is worden de fijne krachtvoercomponenten toegevoegd. Versteeg: “Met de nieuwe volgorde mengt het rantsoen een stuk soepeler en het vraagt ook nog eens minder vermogen van de trekker.”



Kijk voor meer verhalen op ons online Blog

www.trioliet.nl/blog_artikelen





SLIMME OPLOSSINGEN

Onze voermengwagens worden ontwikkeld en geassembleerd in onze fabriek in Oldenzaal. Kwaliteit en innovatie staan daarbij hoog in het vaandel. We staan niet voor niets bekend om onze robuust gebouwde machines met een lange levensduur.

U bent verzekerd van een kwaliteitsproduct als u kiest voor Trioliet. We blinken uit in technisch vernuft. We hebben niet voor niets een zestigtal patenten op onze naam staan. Onze R&D afdeling bestaat niet alleen uit hooggeschoolde engineers met verstand van werktuigbouw maar ze hebben ook stuk voor stuk affiniteit met de landbouwsector. Dat betekent dat we altijd ontwikkelen vanuit de visie van de gebruiker. Nieuwe machines worden uitvoerig getest voordat ze in productie gaan.

Dagelijks werken ruim 250 medewerkers aan de ontwikkeling, montage en verkoop van onze voersystemen. Zowel op de hoofdlocatie in Nederland als in het veld, in binnen- en buitenland.



**IN ALLES VOEL
JE DE CULTUUR
VAN EEN TROTS
FAMILIEBEDRIJF**





Ongeveer 85% van de machines wordt geëxporteerd naar meer dan 50 landen. U kunt Trioliet voermachines o.a. tegenkomen in Duitsland, de Verenigde Staten, Mexico, Uruguay, Chili, Saoedi Arabië, Frankrijk, Ierland, China, Noorwegen, Rusland en Australië. Om er maar een paar te noemen.

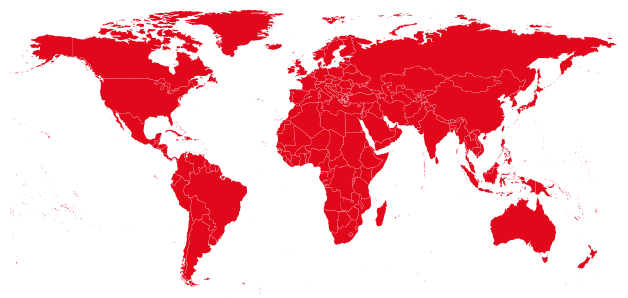

- *Met onze machines worden dagelijks wereldwijd miljoenen koeien gevoerd*

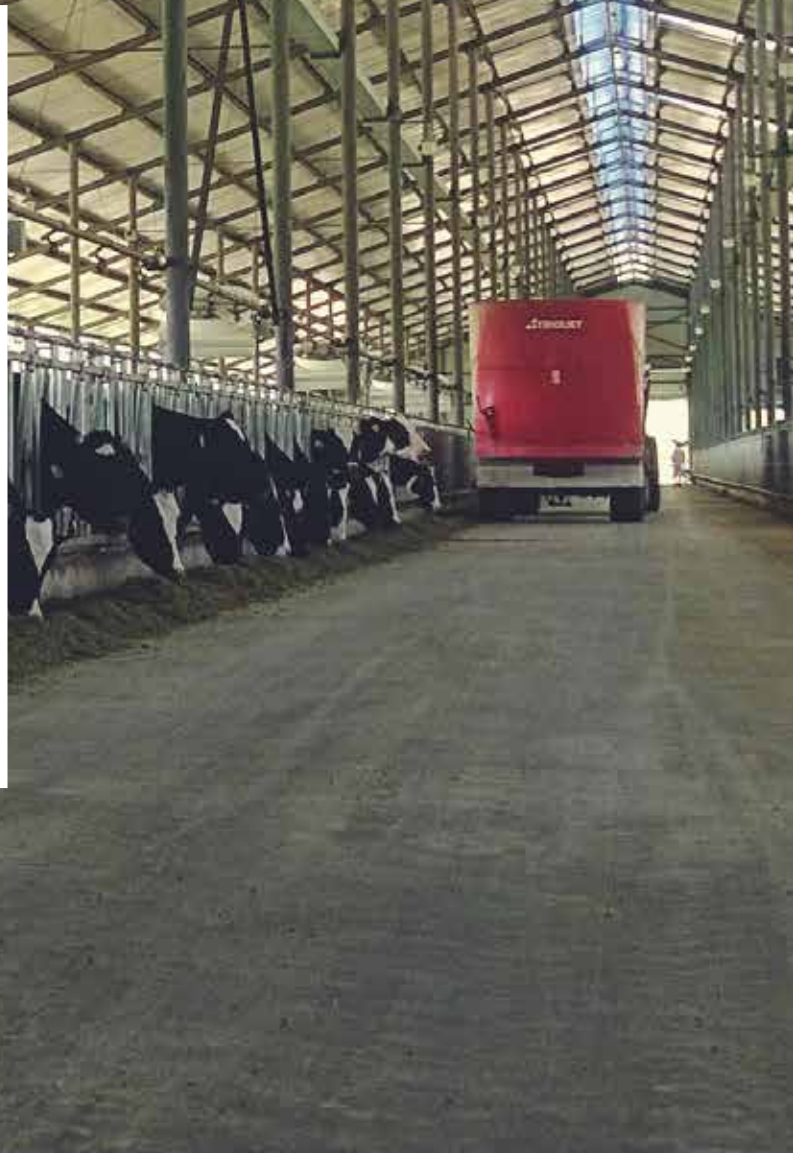



Turbobuster kuilvoersnijder

EEN PAAR UNIEKE TRIOLIET UITVINDINGEN:

TU KUILVOERSNIJDER

De TU kuilvoersnijder zoals we die vandaag de dag kennen is in de jaren tachtig voor het eerst ontwikkeld door Trioliet. Revolutionair was het U-vormig snijraam dat in één keer een groot blok voer uitsnijdt. Nog steeds is deze robuuste kuilvoersnijder op veel bedrijven een vaste kracht.

‘DUAL FLOW’ MENGKUIP

Dankzij het innovatieve ontwerp van de mengkuip van de Trioliet voermengwagens met 2 of 3 mengvijzels, wordt het voer zowel verticaal als horizontaal gemengd, het ‘Dual Flow’-principe. Het voer wordt door de specifieke vijzelvorm van de Twin Stream mengvijzel omhoog geduwd (verticaal) en de zwaartekracht zorgt dat het voer vervolgens weer naar beneden valt. De mengkuip is voorzien van gepatenteerde driehoeken zodat het voer horizontaal door de hele kuip getransporteerd wordt. Dit ‘Dual Flow’-principe resulteert in een perfect mengresultaat, waarbij het de koeien onmogelijk wordt gemaakt om het lekkerste voer te selecteren.

SLIJTRAND

Onderin de mengkuip van de voermengwagen is de druk op de wand het grootst. We hebben daarom de mengkuip op die plek voorzien van dikker staal met een hoge slijtvastheid. Deze unieke slijtrand zorgt voor meer stabiliteit en een langere levensduur.

TWIN STREAM VIJZELS

De vijzels van Trioliet hebben een slanke vorm, die in optimale verhouding is met de mengkuip. Dankzij deze vorm bereiken we het beste mengresultaat, zelfs kleine hoeveelheden voer worden moeiteloos homogeen gemengd.

TRIOFORM VIJZELMESSEN

Ook de Trioliet vijzelmessen hebben een unieke vorm. De messen zijn zelfscherpend en besparen ook nog eens brandstof dankzij het aerodynamische ontwerp. Het is belangrijk dat de vijzelmessen in goede staat zijn. Scherpe messen mengen niet alleen beter maar vragen ook minder vermogen. Dat is voordelig voor de levensduur en bespaart ook nog eens brandstofkosten. Dus controleer regelmatig of de messen nog in goede conditie zijn. Ook zijn de mesposities op de vijzel belangrijk voor een goed gemengd rantsoen. Op welke posities de vijzelmessen gemonteerd moeten worden hangt af van de rantsoensamenstelling en van het type mengwagen.

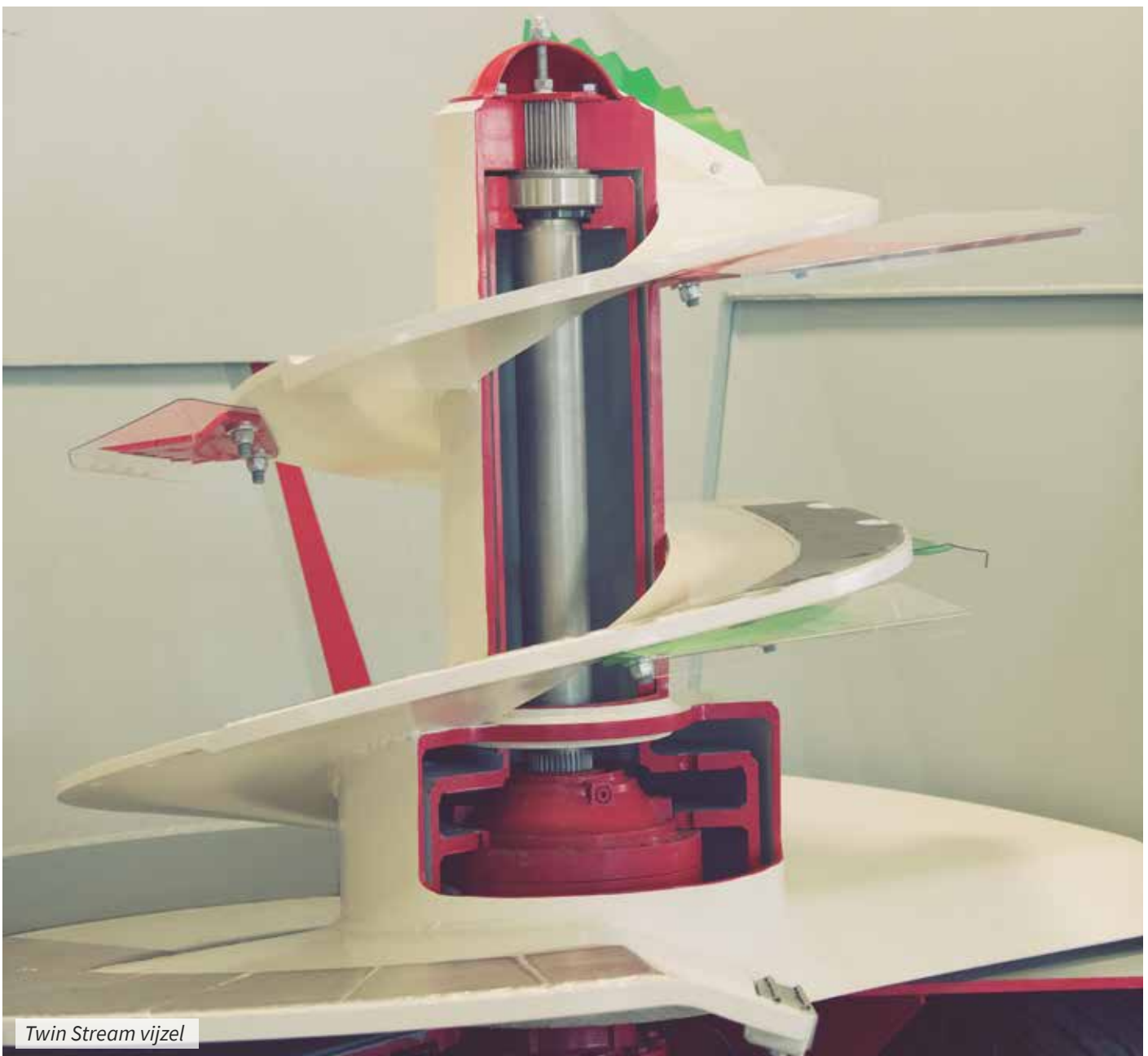

Twin Stream vijzel

UNIVERSEEL SNIJSYSTEEM

Het universeel snijsysteem op onze zelfladende machines vraagt weinig vermogen en verbruikt dus minder brandstof dan een ander uithaalsysteem. Het Trioliet snijsysteem laat bovendien de voerstructuur intact, het wordt niet aangetast zoals bij een frees. Bovendien blijft de kuilwand glad en dicht na het uitkuilen. Dat voorkomt dat zuurstof de kuil binnendringt en op die manier blijft de voerkwaliteit behouden.

SHIFTTRONIC

De Shifttronic is een reductiekast die onder last automatisch op- en afschakelt naar de meest optimale vermogensbehoefte. Dat voorkomt overbelasting in de aandrijflijn van zowel de voermengwagen als de tractor en bespaart dus ook diesel, geheel automatisch.

DE TRIOTRAC HEEFT GEEN LAADWERKTUIG ÉN GEEN TRACTOR NODIG VOOR HET VOEREN



De Triotrac is de zelfrijder met de hoogste laadcapaciteit ter wereld.





— Trioliet wil graag bijdragen aan een beter leefklimaat voor zowel mens als dier



TRIOLIET ONDERSTEUNT FAMILIES IN AFRIKA MET MICROFINANCIERING VOOR KOEIEN

Trioliet en de Stichting Farm Friends werken samen in het project 'Cow Lease' om het leven van veehouders in Afrika te verbeteren. Met het financieren van koeien die vervolgens door Afrikaanse boeren op afbetaling gekocht worden, hopen beide organisaties de economische positie van de Afrikaanse gezinnen een boost te geven.

Voor de Afrikaanse boer is een koe een kostbaar bezit. Zij zorgt voor melk, aanfok, mest en is een financiële reserve. Melk is een hoogwaardig voedingsmiddel en is vooral voor kinderen een uitstekende aanvulling op het dieet. De boerenbedrijven in Afrika bestaan meestal uit gezinnen met één of twee koeien en, anders dan hier, zijn het daar vaak de vrouwen die het bedrijf runnen. Binnen het 'Cow Lease'

project lenen de boerinnen geld voor een drachtige koe die door de stichting Farm Friends beschikbaar wordt gesteld. De stichting brengt ervaring en deskundigheid m.b.t. de veehouderij over op de veehouders en geeft ze bijvoorbeeld tips voor het realiseren van een hogere melkproductie. Daarnaast krijgen ze advies over hoe ze in hun eigen onderhoud kunnen voorzien. In Tanzania zijn op deze manier inmiddels 2.500 boeren geholpen. Zij redden zichzelf en hebben de hulp van Farm Friends niet meer nodig. Robert Liet, directeur Trioliet: "We staan volledig achter dit initiatief om de lokale economie een boost te geven en tegelijk de gezinnen te helpen met het genereren van inkomsten. Het is een mooi project waarbij we onze kennis over voeren kunnen overbrengen."

DUURZAAM ONDERNEMEN

Alles dat we ontwerpen en produceren heeft als doel om de veehouder tot dienst te zijn. Arbeidsverlichting, tijd- en brandstofbesparing, een gezonde veestapel en een perfecte mengkwaliteit zijn enkele van de speerpunten waar wij ons op richten. Daarbij houden we uiteraard rekening met de omgeving en het leefklimaat. De producten die een

significante bijdrage leveren aan duurzaamheid krijgen van ons het Green Label keurmerk. Denk hierbij aan de brandstofbesparende Shifttronic reductiekast, het Trioliet snijsysteem of het stof reducerende waterinjectiesysteem op onze stroblazers. U kunt het Green Label keurmerk herkennen aan de groene sticker op de machine.





VOORKOM **SCHERP-IN**

Naar schatting raken er alleen al in Nederland jaarlijks zo'n 12.000 koeien gewond door het eten van zwerfafval dat in hun voer terecht is gekomen. Nog eens vierduizend koeien overlijden als gevolg van scherp-in. De Universiteit Wageningen deed onderzoek naar de effecten van zwerfafval en kwam tot de conclusie dat scherp-in melkveehouders zo'n 14 miljoen euro per jaar kost door ziektebehandelingen, sterfte en een lagere melkproductie. Toch is er een oplossing waar veel melkveehouders zich niet van bewust zijn; magneten in de voermengwagen.

MAGNEET OP DE VIJZEL

Dat magneten veel leed kunnen voorkomen weet ook melkveehouder Pim Lenferink uit Vriezenveen. Sinds vorig jaar voert hij zijn 135 melkkoeien met een Trioliet

voermengwagen die voorzien is van vijzelmagneten. Hoewel hij van het bestaan niet wist, wees zijn dealer hem op de mogelijkheid om magneten op de vijzels te plaatsen. Een aankoop waar hij absoluut geen spijt van heeft. Aan de keukentafel toont hij zijn 'vangst'. Hij haalt de meest opvallende voorwerpen eruit. Spijkers, prikkeldraad en schroeven komen tevoorschijn. Maar ook andere, soms ondefinieerbare, metalen voorwerpen behoren tot de collectie. Sommige hebben zeer scherpe randen en zijn zo groot als een balpen. Je kunt je voorstellen dat deze voorwerpen veel schade kunnen aanrichten in de koe. "Al na een maand hadden we een stuk of dertig voorwerpen verzameld", vertelt Pim Lenferink. "Elke dag haalden we wel scherpe ijzeren delen van de magneet. We waren zo onder de indruk dat we direct ook een magneet op de tweede vijzel hebben laten aanbrengen."

VOGELS KUNNEN EEN OORZAAK ZIJN

Hoe de metalen voorwerpen in het voer terecht komen blijft gissen. Pim: “Het kan zwerfafval zijn van langskomende scholieren of automobilisten. Maar we hebben ook wel eens gehoord dat kraaien dit soort voorwerpen oppikken om een nestje te bouwen en ze het dan laten vallen omdat het te zwaar is. Hoe dan ook, deze verzameling liegt er niet om. Ik wist van tevoren ook niet dat dit het resultaat zou zijn.”

“Maar ik kan me niet voorstellen dat andere veehouders alle scherpe delen eruit filteren tijdens het inkuilen. Wat je niet ziet, weet je niet. Vaak wordt er gedacht dat het scherp in de graskuil zit, maar wat te denken van bijproducten en hooi- en stro balen?”



Kijk voor meer verhalen op ons online Blog:

www.trioliet.nl/blog_artikelen



MAGNEET IN VOERMENGWAGEN VOORKOMT VEEL DIERENLEED

Pim Lenferink | Melkveehouder

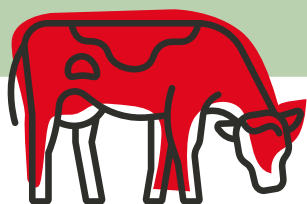

135 melkkoeien



A photograph of a red tractor in a field. In the foreground, a cow is partially visible, looking towards the tractor. The background is filled with green trees and foliage, creating a bokeh effect. The text is overlaid on the right side of the image.

***Het rantsoen -
heeft naast de
voerefficiëntie ook
een grote impact
op de algehele
gezondheid
van de koe***

UNIEKE KENMERKEN TRIOLIET VOERMENGWAGENS

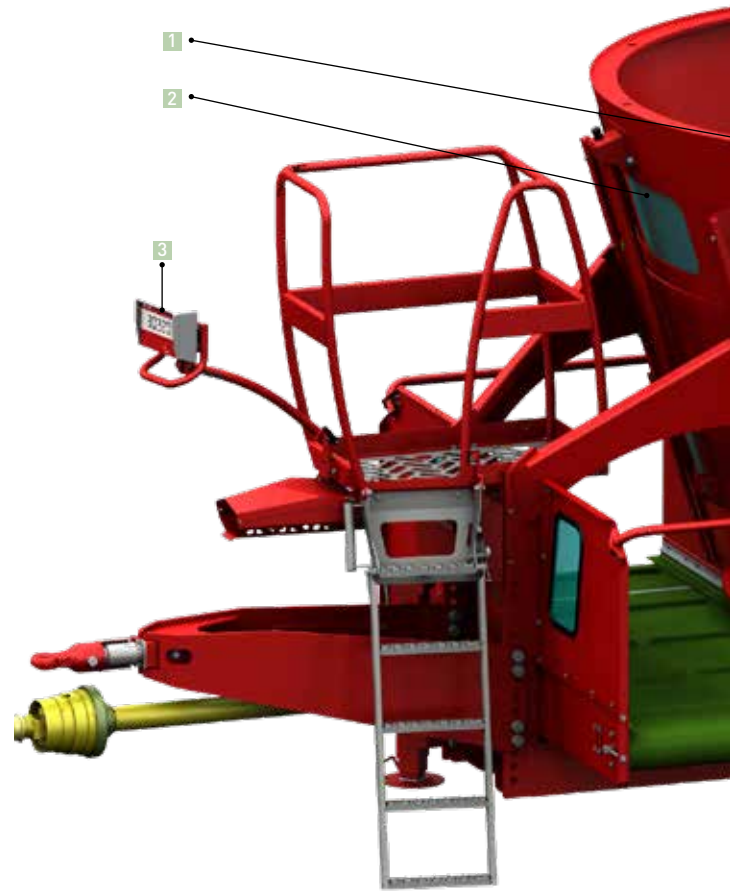

1 Unieke mengkuip met “Dual Flow” systeem voor perfect voermengsel | De asymmetrisch geplaatste inserts dwingen het voer om ook in horizontale richting te worden gemengd. Dit levert een optimaal, homogeen gemengd rantsoen en een snelle en gelijkmatige dosering.

2 Groot zichtvenster voor optimaal zicht op het mengproces

3 Uniek weegsysteem | Drie robuuste weegstaven zorgen voor maximale stabiliteit. Door een dubbele meting per weegstaaf, wordt het gewicht uiterst nauwkeurig weergegeven. De verlichte weegindicator is goed afgeschermd in een stootvaste, waterdichte behuizing.

4 Unieke vijzellagering | Bij het mengen van voer komen grote zijwaartse en verticale krachten op de vijzel(s), vooral wanneer ronde balen worden verwerkt. De grote lagerafstand en het robuuste toplager boven in de vijzel garanderen een optimale stabiliteit en een lange levensduur.

5 Slanke, stabiele vijzelkolom | De slanke vijzelkolom is erg stabiel omdat deze direct wordt ondersteund door het chassis onder de bodem.

BEKIJK OOK ONZE VIDEO:

"HOE OPTIMALISEER IK MIJN VOERMENGWAGEN"

OP [TRIOLIET.NL](https://www.trioliet.nl)



6 Trioform vijzelmessen besparen brandstof | De gepatenteerde vorm van de Trioform vijzelmessen verlagen de weerstand. Hierdoor wordt brandstof bespaard. Bovendien zijn de messen zelfscherpend en daarmee duurzaam in gebruik.

7 Speciaal gelaste vijzels | Door de overlappende constructie van de vijzels zijn deze sterker (langere levensduur).

8 Twin Stream vijzels voor beter voeren | De slanke vijzelkern en het grote vijzelloppervlak zorgen voor een optimale vullingsgraad en een snelle en homogene menging. De twee symmetrische doseervleugels zorgen voor een snelle en gelijkmatige uitdosering. Ook bij kleine mengsels.

9 Sterke, stabiele mengkuip | Trioliet heeft de mengkuip onderin, daar waar de druk op de mengkamer het grootst is, voorzien van een speciale slijtrand. Dit zorgt voor meer stabiliteit en een langere levensduur.

10 St. 52 | Alle Trioliet voermengwagens (mengkuip, vijzels, chassis en slijtrand) zijn geconstrueerd uit St. 52.

SOLOMIX VOERMENGWAGENS

Voermengwagens met 1, 2 of 3 verticale vijzels



Solomix 2

We hebben een zeer uitgebreid assortiment aan voermengwagens. Onze Solomix serie bestaat uit meer dan tweehonderd verschillende types. Het zou wel heel vreemd zijn als daar niet een passende oplossing voor u bij zit.

Onze voermengwagens zijn verkrijgbaar in verschillende groottes, met een inhoud variërend van 5 tot 52 m³. Afhankelijk van de capaciteit heeft de voermengwagen 1, 2 of 3 Twin Stream vijzels.

De mengkuip van de 2- en 3 vijzel machines heeft een uniek design zodat het voer zowel verticaal als horizontaal door de kuip getransporteerd wordt, het zgn. 'Dual Flow'-principe. Hierdoor worden de diverse voercomponenten uitermate goed met elkaar vermengd.



Solomix 1



Solomix 3



U HEEFT DE KEUZE UIT VERSCHILLENDE UITDOSEERUNITS:

- ▶ *B: Dwarsafvoerband*
- ▶ *K: Dwarsafvoerketting*
- ▶ *C: Gekromde dwarsafvoerketting met sideshift*
- ▶ *S: Dwarsafvoerketting met een uitklapbare opvoerketting voor voeren in troggen*
- ▶ *ZK: Doseerschuiwen*

Uiteraard is het afhankelijk van de omstandigheden op uw bedrijf welke capaciteit en uitdoseerunit voor u het best geschikt is. Ook de grootte van uw stal is van doorslaggevend belang. De smalste voermengwagen bijv. is 2,14 m breed en de laagste mengwagen is 2,12 m hoog.

OPTIES EN WENSEN

Er zijn verschillende opties verkrijgbaar, bijvoorbeeld een stroblazer, een hooring of een magneet. Vraag gerust naar de mogelijkheden.

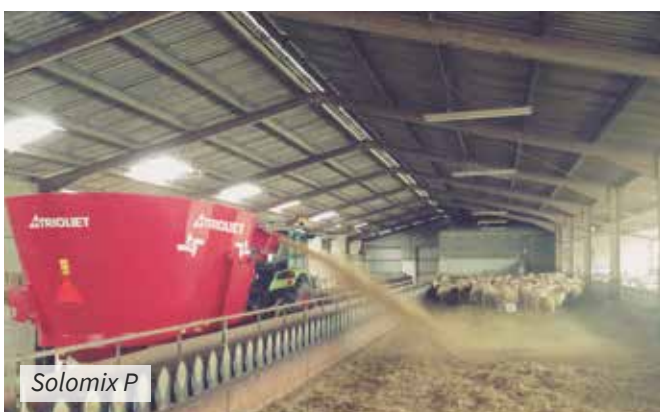

Solomix P

UITKUIL- EN DOSEERMACHINES

Zelfladende voermachines



Masterkam

Hoeft u niet per se te mengen, maar wilt u op een efficiënte wijze het voer van de kuil naar de stal brengen? Dan is één van onze uitkuil- en doseermachines een goede keus.

Onze uitkuil- en doseermachines zijn compacte, zelfladende voermachines die niet mengen. Er zijn verschillende types verkrijgbaar; met U-vormig snijraam, snijbord, krabbord of laadklep. Stuk voor stuk wendbare machines die u helpen om het voerproces te vereenvoudigen en het voer zonder te morsen van de kuil naar de stal brengen.

Wist u trouwens dat Trioliet de uitvinder is van de U-vormige kuilvoersnijder?



UKW



Turbobuster

ZELFLADENDE VOERMENGWAGENS

Voermengwagens voorzien van snij (of stans) laadsysteem



We hebben verschillende soorten zelfladende voermengwagens in ons assortiment. U kunt kiezen uit een zelflaadsysteem met een actief snij- of een vast stansmes. Daarnaast is er ook een zelflader met een krabbord of een laadklep verkrijgbaar.

De uithaalsystemen van onze zelfladers verbruiken ten opzichte van zelfladers met een freessysteem veel minder brandstof. Bovendien blijft de voerstructuur behouden.

- ▶ *Gigant met snij- of krabbord*
- ▶ *Triomix met actief snijsysteem of een vast stansmes*
- ▶ *Vertifeed met laadklep*

Het voordeel van een zelflader is dat er geen extra laadwerktuig nodig is voor het uitkuilen en laden.



ZELFRIJDENDE VOERMENGWAGENS

Uniek dankzij snij- laadsysteem



U steekt veel tijd en energie in het inkuilen van het ruwvoer. Dan is het natuurlijk ook belangrijk dat de kwaliteit van het voer behouden blijft. De manier van uitkuilen is daarbij van groot belang.

Met een zelfrijdende voermengwagen zoals de Smartrac G en T(S) of de Triotractor heeft u geen laadwerktuig én geen tractor nodig voor het voeren. Deze voermengwagens zijn voorzien van een snij- (of stans-) laadsysteem. Het Trioliet uitkuilsysteem laat de voerstructuur intact zodat de voedingswaarden behouden blijven, in tegenstelling tot een freessysteem dat de voerstructuur nagenoeg vermorzelt.

We hebben zelfrijdende voermengwagens van 12 – 24m³ in ons assortiment. De Triotractor is de zelfrijder met de hoogste laadcapaciteit ter wereld. Hij verwerkt tot zo'n 1.500 kg gras en 3.000 kg mais per minuut. Het snij- laadsysteem van de Triotractor laat een perfect recht afgesneden kuilwand achter. De telescopische laadarm kan tot maar liefst zes meter hoog in de juiste hoek boven de kuil worden geplaatst



en zodoende de kuil kaarsrecht aansnijden. Dat zorgt dat er geen opwarming in de kuil kan ontstaan en dat er nauwelijks brokkelverlies is. Met het laadsysteem kunnen alle voersoorten, ook ronde of vierkante balen, snel en nauwkeurig geladen worden.



Triotrak

Dus als u een goede voerstructuur en snel werken belangrijk vindt dan zijn onze zelfrijdende voermengwagens echt iets voor u.



Smartrak

TRIOMATIC AUTOMATISCHE VOERSYSTEMEN EN VOERROBOTS

Ruimste keuze aan automatische voersystemen



Triomatic WP 2300

Hecht u waarde aan nauwkeurig voeren, een efficiënte tijdsindeling en aan het welzijn van uw dieren? Dan is het Triomatic automatisch voersysteem iets voor u.

Met vier soorten voerkeukens en drie typen voerrobots hebben we maar liefst twaalf automatische voersystemen in ons programma. U heeft de keuze uit een hangende of een rijdende voerrobot en een voerkeuken voor losse componenten, voor blokken of voor ronde balen. Sommige voerkeukens hebben een opslagcapaciteit voor wel vijf dagen. Wijzigingen in het rantsoen kunnen bovendien eenvoudig via smartphone, tablet of pc worden doorgevoerd.



Triomatic T40



Triomatic T40



Triomatic T30



Meer weten over het Triomatic automatisch voersysteem?

Ga voor gebruikerservaringen en video's naar

www.automatischvoeren.nl

STATIONAIRE MENGERS VOOR KUILVOER

Stationaire mixers van 7-52m³



Solomix 3 STAT

Mengen op 1 vaste plek

Stationaire mixers hebben als voordeel dat ze worden aangedreven door stroom en u daarmee dus bespaart op brandstofkosten.

Op grote bedrijven waar de voerplaatsen verspreid zijn over een grote oppervlakte kan het voordelig zijn om het voer op een centrale plek te mengen en het vervolgens met verdeelwagens uit te doseren.

Maar ook op kleine bedrijven kan een stationaire mixer uitkomst bieden. Bijvoorbeeld als u wilt voeren met een bandvoersysteem of als er geen ruimte op de voergang is voor een mengwagen. Wij bieden stationaire mixers van 7-52m³.



Solomix 1 STAT

STATIONAIRE MENGERS VOOR BIOGAS

Inbrengsystemen voor Biogas vergisters



Solomix 3 Biogas

Vindt u het belangrijk om alternatieve energiebronnen te gebruiken? Dan heeft u er misschien wel eens over nagedacht om een biogasinstallatie aan te schaffen voor het opwekken van energie.

Het wordt steeds belangrijker om alternatieve energiebronnen te gebruiken. Met behulp van een biogasinstallatie kan mest omgezet worden in biogas, dat als brandstof wordt gebruikt in warmtekrachtcentrales of wordt omgezet naar groen gas.

Met een biogasinstallatie bewandelt u een schone, wetenschappelijke weg naar stroomopwekking en -voorziening. Onze verticale mixers zijn uitstekend geschikt voor het toevoegen van vaste stoffen. We bieden een compleet programma stationaire mixers aan als inbrengsystemen voor Biogas vergisters, verkrijgbaar met een inhoud van 10-80m³.

Onze biogas inbrengsystemen zijn verkrijgbaar met een inhoud van 10-80m³.



Triocot bekleding

TFM TRACKER VOERMANAGEMENT & TRIOTRONIC WEEGSYSTEMEN

Grip op uw voerkosten



Een uitgebalanceerd rantsoen is het geheim voor een gezonde veestapel en een kwalitatief hoogwaardige productie. De kunst is om elke dag opnieuw het beste rantsoen samen te stellen, exact zoals het op papier bedacht is.

Een voermanagementprogramma vergelijkt het rantsoen dat vooraf bepaald is met wat er daadwerkelijk gevoerd is. Met die gegevens kunt u als veehouder precies zien waar het verschil zit en dus waar verbeteringen zijn aan te brengen. U krijgt inzicht in de ruwvoer- en krachtvoerkosten ten opzichte van de opbrengst. Met die inzichten kunt u vervolgens gericht gaan bijsturen en dus nauwkeuriger voeren. Zo valt er dagelijks ruim 4% op de voerkosten te besparen.

Voercomponenten, rantsoenen, diergroepen en informatie over de voermengwagen worden ingevoerd op de computer en kunnen vervolgens via een USB-stick of via Wifi worden uitgewisseld met de weegcomputer op de mengwagen. U ziet in één oogopslag hoeveel voer er daadwerkelijk geladen en gevoerd is ten opzichte van het geplande





Nauwkeuriger voeren

rantsoen en dus weet u exact wat de drogestofopname per koe is. Hierdoor is tijdig bijsturen mogelijk. We hebben drie voermanagementprogramma's in ons programma. We bieden speciale pakketten voor melkveehouders, vleesveebedrijven en loonwerkers. Alle drie de pakketten bieden een totaaloplossing om de voerkosten te beheersen en tegelijk de voerefficiëntie en melkproductie te verbeteren. De TFM Tracker™ Dairy (melkvee) is verkrijgbaar van een Basic versie tot een PRO+ versie en is bovendien eenvoudig te upgraden.

WEEGSYSTEEM IS ONMISBAAR

Om de juiste hoeveelheden voer te kunnen laden is een weegstelsel onmisbaar. Ons Triotronic weegstelsel is voor een maximale nauwkeurigheid uitgevoerd met drie weegstaven, waarvan er twee op de wielassen zijn gemonteerd en één op de dissel. Het gewicht wordt afgelezen van de weegindicatoren op de voermengwagen of, i.c.m. de programmeerbare weegcomputer Triotronic 7600T, draadloos via een app of via een cab control in de cabine van het laadvoertuig.



CAPACITEIT EN MENGKwalITEIT **GAVEN DE DOORSLAG**

Cock Verweij is melkveehouder en kaasmaker. Samen met zijn twee broers runt hij het familiebedrijf in Polsbroek. Hun 400 melkkoeien zorgen samen voor ruim 10.000 kg Goudse kaas per week.

Toen in 2014 een nieuwe stal werd gebouwd koos Verweij voor een automatisch voersysteem. Cock Verweij: “De capaciteit van de Triomatic gaf de doorslag. We voeren de melkkoeien 18 keer en de andere groepen 12 keer per dag. Als we geen voerrobot zouden hebben dan zouden we extra personeel moeten inhuren. Maar zelfs dan

zouden we lang niet zo flexibel zijn als nu. Voorheen voerden we vier ladingen per dag met een voermengwagen, daar waren we zo'n zes uur per dag mee kwijt. Nu hoeven we alleen nog maar de voerkeuken bij te vullen en dat kost ons in totaal maar 12 uur per week, inclusief de werkzaamheden bij de kuilen en de rantsoenaanpassingen.”

In het weekend gaat het voeren gewoon door zonder dat er iemand naar hoeft om te kijken. Verweij: “Dat maakt ons enorm flexibel, we kunnen de bespaarde tijd aan iets anders besteden. Een ander voordeel is dat we het voeren gemakkelijk kunnen aanpassen aan bijvoorbeeld de weersomstandigheden. Als het overdag erg warm is stellen

DANKZIJ HET GOEDE MENGRESULTAAT GEBRUIKEN WE NU VEEL MINDER KRACHTVOER DAN VOORHEEN

Cock Verweij | Melkveehouder en kaasmaker

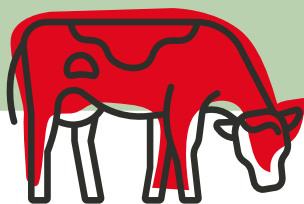

400 melkkoeien

we de voerbeurten zodanig in dat er minder voer wordt geserveerd. Als het dan 's avonds afgekoeld is kan er een extra hoeveelheid of een extra voerbeurt geactiveerd worden. Zo kunnen we optimaal inspelen op de omstandigheden en de behoefte van de koeien.”

Dankzij de hogere voerfrequentie en de versheid van het voer kunnen de koeien meer voedingsstoffen opnemen uit het voer. Niet alleen vaker maar ook structuurrijk voeren leidt tot een betere vertering en een gezonde pensfunctie van de koe. Ook is er meer rust in de stal omdat het vee meerdere malen per dag voer krijgt aangeboden. “Sinds we met de Triomatic voeren heerst er rust in de stal en is de voerefficiëntie flink gestegen. De robot mengt uitzonderlijk goed, de koeien kunnen niet selecteren en dat vertaalt zich terug in de opbrengst. Dankzij het goede mengresultaat gebruiken we nu veel minder krachtvoer dan voorheen.”



Voor meer klantverhalen en informatie over automatisch voeren ga naar www.automatischvoeren.nl





SERVICE & ONDERHOUD



Onze voersystemen worden intensief gebruikt, dat vraagt om periodiek onderhoud. Om u snel van dienst te kunnen zijn hebben we een uitgebreid wereldwijd dealernetwerk. Zij staan u bij met raad en daad.

Vanuit ons hoofdkantoor in Oldenzaal bieden onze eigen servicemensen en monteurs op hun beurt ondersteuning aan de dealers.

Het centraal onderdelenmagazijn speelt daarbij een belangrijke rol. Zowel vanuit het hoofdkantoor in Nederland als vanuit onze warehouses in de Verenigde Staten en China kunnen we (reserve)onderdelen wereldwijd binnen 24 uur leveren. Onze dealers worden periodiek geschoold zodat ze altijd op de hoogte zijn van de laatste ontwikkelingen. Vanuit de hele wereld komen monteurs en verkopers naar ons hoofdkantoor voor technische en commerciële scholingen in het Trioliet Training Centre.





OVER TRIOLIET

*De drie 'trio' broers Liet richten in 1950 in Purmerend Trioliet op.
In meer dan 65 jaar is ons familiebedrijf uitgegroeid tot een wereldspeler.*



TRIO LIET



Robert Liet

A handwritten signature in blue ink, appearing to read "Robert Liet".

Zoals u ziet zijn wij totaalaanbieder van premium voertehniek. Met onze machines worden dagelijks wereldwijd duizenden koeien gevoerd. In meer dan 65 jaar is ons familiebedrijf uitgegroeid tot een wereldspeler. Wij zien het als onze taak om wereldwijd duurzame premium oplossingen te bieden voor het gemechaniseerd en geautomatiseerd voeren van rundvee op professionele bedrijven. Dat betekent dat het ontwerpen van nieuwe oplossingen en optimaliseren van bestaande technieken tot onze hoogste prioriteiten behoren. Voor rundveebedrijven wereldwijd zijn we in staat passende oplossingen te bieden. We putten daarbij uit ons uitgebreide assortiment. We hopen natuurlijk ook voor u iets te kunnen betekenen.

TRIOLIET VERKOOPORGANISATIE

Land	Importeur/Verkoopgebied	Contactpersoon	Woonplaats
Nederland	Noord Nederland Midden Nederland Zuid-Nederland	Wim Tjihuis Evert Ardesch Anton Toonders	
België	Wallonië Vlaanderen	Charles Gravez Anton Toonders	
Canada	TRIOLIET BV	Mark Kroese	Oldenzaal
Denemarken/ Noorwegen/Zweden/Finland		Robin Hansen	Oldenzaal
Duitsland	TRIOLIET BV	Harry Kleverkamp	Oldenzaal
Frankrijk	TRIOLIET BV	Jarno Reulink	Oldenzaal
Griekenland	Sylco Hellas K. Syleos S.A.		Thessaloniki
Ierland	TRIOLIET BV	Padraig O’Kane	
Italië	TRIOLIET BV	Guillermo Keegan	Polpenazze
Luxemburg	Atelier Noé	J.M. Noé	Winchrage
Oostenrijk	(Voralberg)	Thomas Fragner Björn Fritz	Groß-Gerungs Kempten
Polen	Agromix		Rydzyňa
Portugal	Ausama SA	Ricardo Marques	
Rusland	Kolnag		Kolomna
Spanje	Ausama SL	Moncho Vidal Lopez	Silleda
USA	TRIOLIET BV	Hans Lambers	Oldenzaal
UK	South UK North UK	Simon Ward Glen Williams	
Azië	TRIOLIET BV	Mark Kroese	Oldenzaal
Oceanië (Australië/ Nieuw Zeeland)		Robin Hansen	Oldenzaal
Zuid Amerika	Brazilië/ Chili/Uruguay/ Paraguay/Argentinië	Guillermo Keegan	
Zwitserland	Serco Landtechnik AG	Urs Ledermann	Oberbipp

Telefoon	Website	E-mail
Mobiel (+31) 06 53 36 90 60 Mobiel (+31) 06 53 26 79 13 Mobiel (+31) 06 13 13 71 75	www.trioliet.nl www.trioliet.nl www.trioliet.nl	w.tijhuis@trioliet.com e.ardesch@trioliet.com a.toonders@trioliet.com
(+33) 6.81.08.89.94 (+31) (0)6 13 13 71 75	www.trioliet.nl www.trioliet.nl	c.gravez@trioliet.com a.toonders@trioliet.com
(+31) (0)541-57 21 21	www.trioliet.com	m.kroese@trioliet.com
(+31) (0)541-57 21 21	www.trioliet.com	r.hansen@trioliet.com
(+31) (0)541-57 21 21	www.trioliet.com	h.kleverkamp@trioliet.com
(+31) (0)541-57 21 21	www.trioliet.com	j.reulink@trioliet.com
(+30) 2310 51 51 22		nikos@sylco.gr
(+44) 7850 - 98 94 98	www.trioliet.com	p.okane@trioliet.com
(+39) 392 22 16 980		gkeegan65@gmail.com
(+352) 949045	www.anw.lu	anw@internet.lu
(+43) 6645458694 (+49) 0171 2461322		t.fragner@trioliet.com b.fritz@trioliet.com
(+48) 655 388 267	www.agromix.agro.pl	office@agromix.agro.pl
(+34) 964366159		comercial@ausamasl.com
(+74) 966100383	www.kolnag.ru	info@kolnag.ru
(+34) 986585726	www.ausama.es	comercial@ausamasl.com
(+31) (0)541-57 21 21	www.trioliet.com	h.lambers@trioliet.com
(+44) 7718-47 55 32 (+44)-7496 94 92 74	www.trioliet.com www.trioliet.com	s.ward@trioliet.com g.williams@trioliet.com
(+31) (0)541-57 21 21	www.trioliet.com	m.kroese@trioliet.com
(+31) (0)541-57 21 21	www.trioliet.com	r.hansen@trioliet.com
(+39)- 392 22 16 980	www.trioliet.com	gkeegan65@gmail.com
(+41) 58 434 0711	www.sercolandtechnik.ch	urs.ledermann@sercolandtechnik.ch



TRIOLIET.NL

Trioliet. Ontwikkelt voor ú.

TRIOLIET BV

Kleibultweg 59

7575 BW Oldenzaal

T 0541 - 57 21 21

F 0541 - 57 21 25

info@trioliet.com